

Pagasta pārvalde - Odenstomis

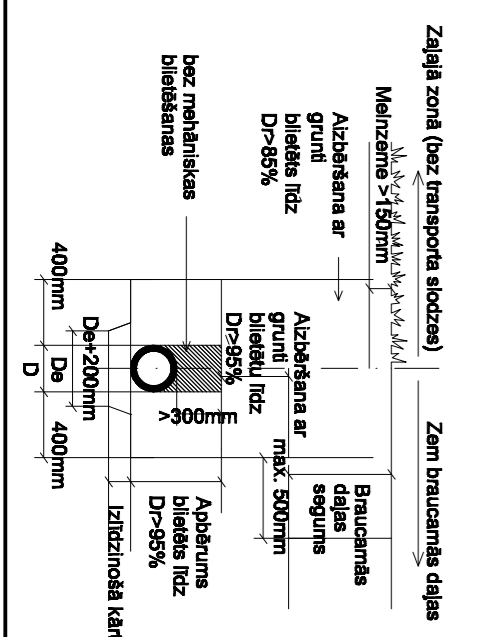
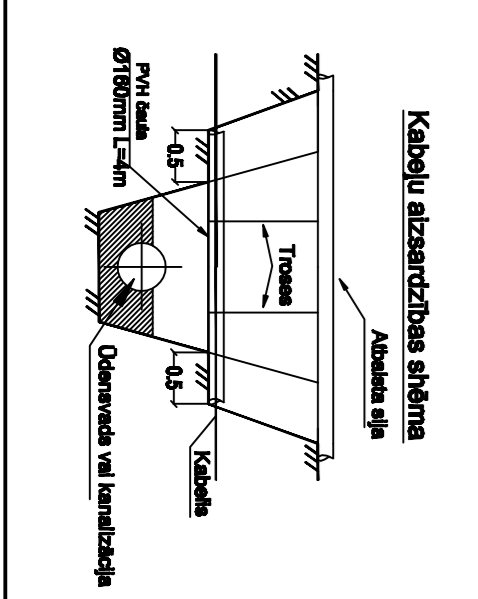
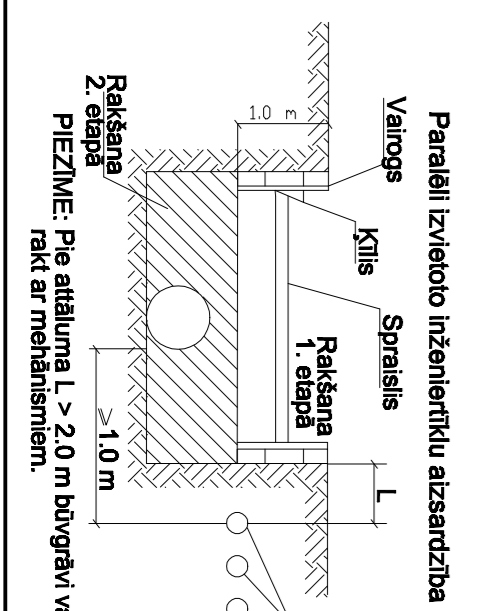
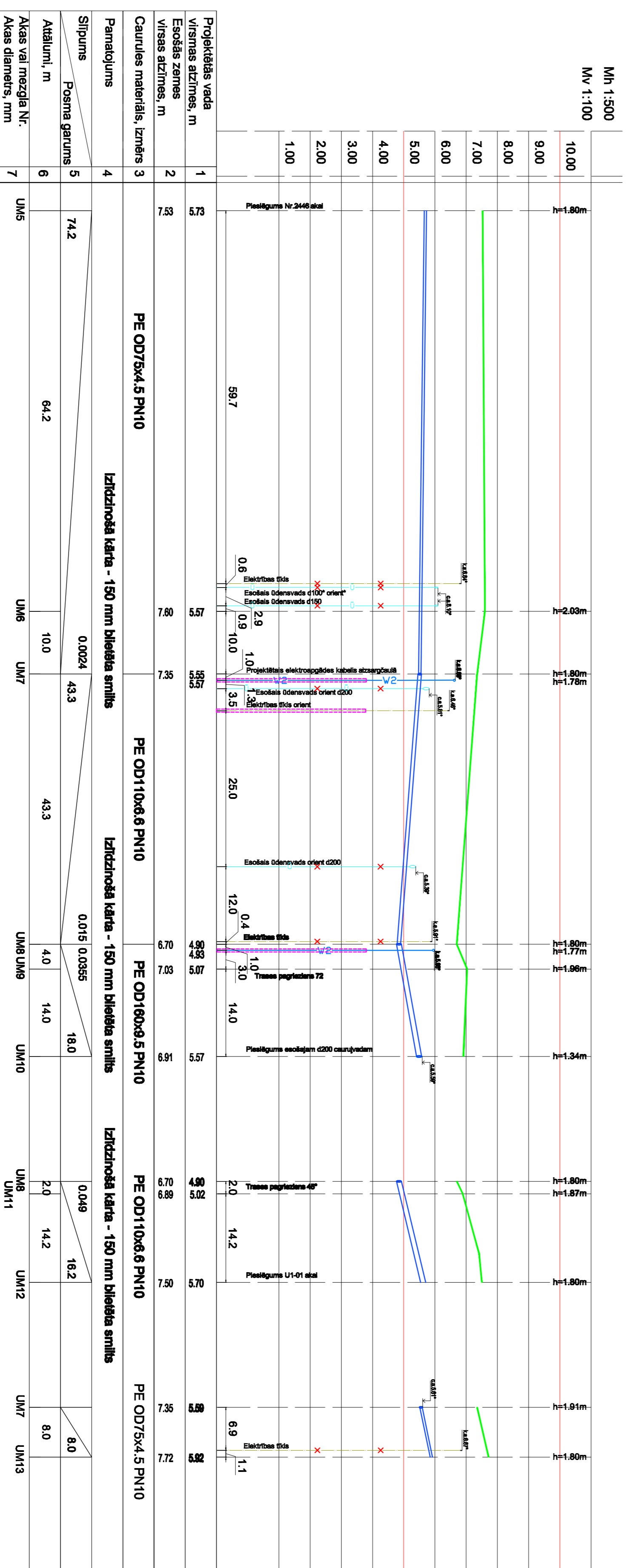
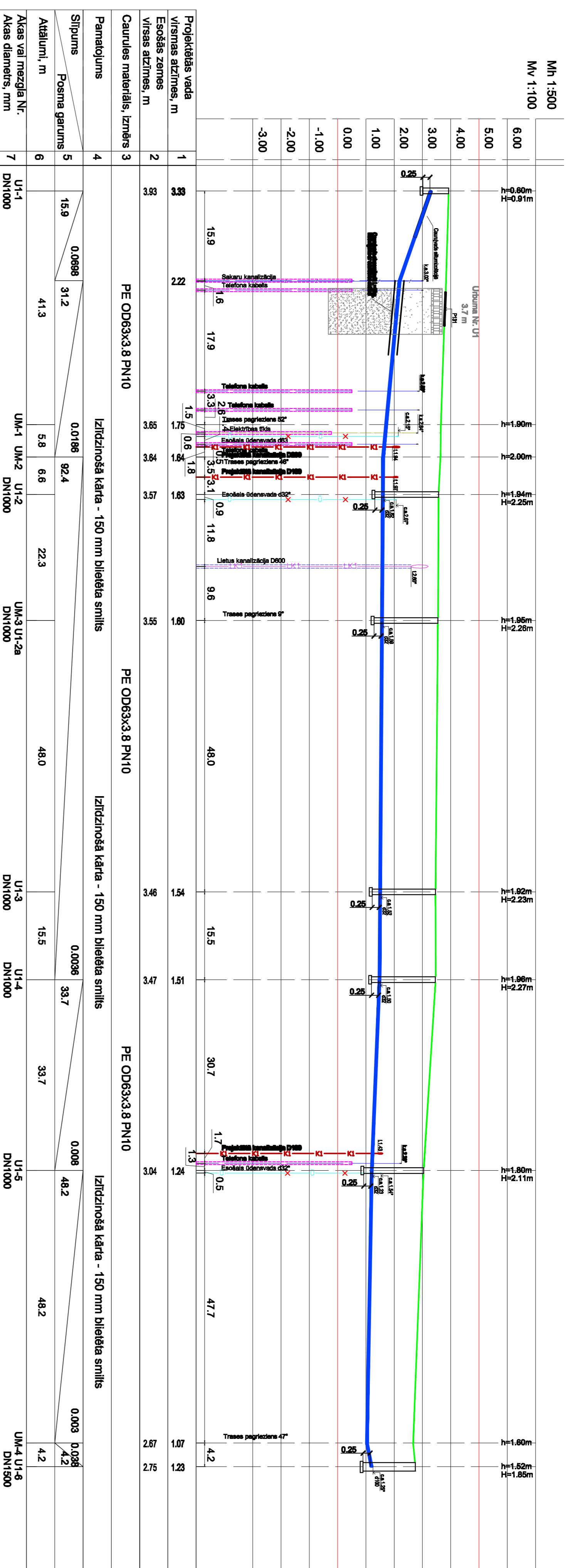

PIEZĪME:

Izstrādājumu plānu skatīt kopā ar ģenerālrīcību.

Caurules iegūti tīrslāņi uz 15cm izdūrinātās karkas no bīstlās smiltis.

Caurulvadi iegūti sausi tīrslāņi. Darbus aizsargā veikt sāpīgos tīrslāņos.

Gruntūdens atbūvēšanai no tīrslāņiem izmantot gruntūdsūsiens pazemināšanas iekārtu.

* Norādītie dziļumi ir orientējoši un būvniecības laikā nepieciešams precizēt.

* Visu esošo kanalizācijas cauruļvadu materiālu un diametrus precizēt.

atvērto tos pirmas jaunus materiālu prasīšanas.

Projektēšanas kanalizācijas šķērsojuma veids elektroapgādes līnijas aizsargāt ar apvalkcaurulem.

Projektēšanas kanalizācijas pārklātuma akas lietot veidgabalus, ja H ir lielāks par 0,5m

PAŠŪTĀTĀJS:	SIA "Kolīns Odenis"
Adrese:	...
Objekts:	"Ūdensapgādes un kanalizācijas sistēmu rekonstrukcija un paplašināšana Kolīns ciemat"
Projekta Nr.:	...
Projektēšanas G:	...
Līguma Nr.:	2011-LJK/1155-01
Mērogs:	1:500
Šķēts:	Lapas
Projekta G:	25
TP:	DKT-8